

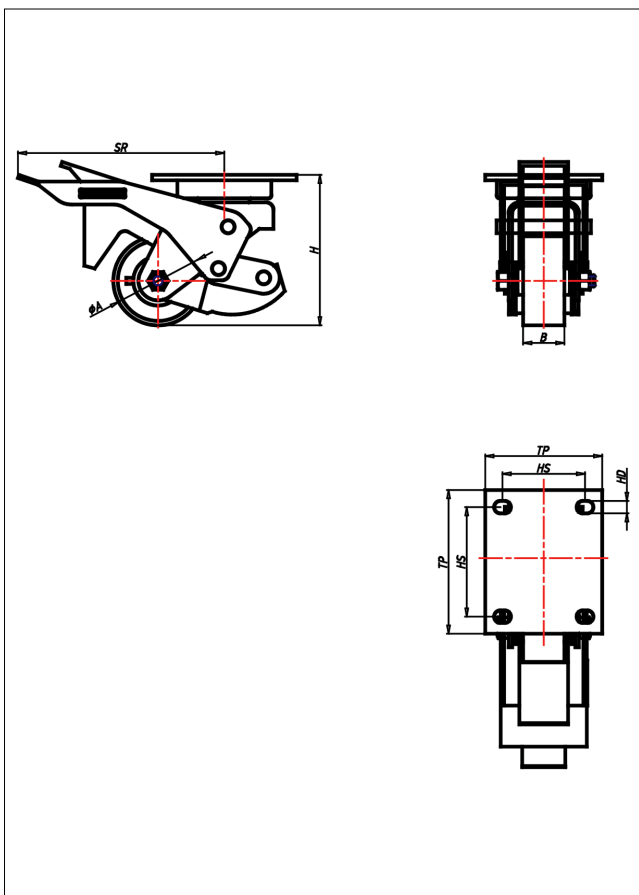

HR-PK/P

Heberolle



HR-P Heberolle



DIE HEBEROLLE MIT INTEGRIERTEM, NIVELLIERBAREM MASCHINENFUSS SORGT FÜR OPTIMALE STANDFESTIGKEIT.

Einfache Bedienung durch Fußpedale. Die benötigte Kraft zur Betätigung des Arretierhebels hängt nur unwesentlich vom Gewicht des Transportgerätes ab, da die Last nur von der Rolle auf den Maschinenfuß verlagert wird.

- leichter Lauf auf glatten Böden
- stoß- und schlagfest
- hohe Abriebfestigkeit
- sehr beständig gegen viele aggressive Medien

verstärktes Gehäuse aus Stahlblech verzinkt, zweifach gehärteter Kugelkranz, abgedichtet, Schmiemipfel, Standfuß aus PA-6 schwarz mit Antritschsole aus NBR-Gummi

Polyamid 6 - 1. Wahl

→ Seite 281

Technische Details

ORDERNO (Artikel-nummer)	HR 125 PK
WDAB (Rad-Ø A x Breite B / mm)	125x45
LC (Tragkraft / kg)	450
H (Bauhöhe H)	171
TP (Plattengröße / mm)	135x110
HS (Lochabstand / mm)	105x80
HD (Loch-Ø / mm)	13
SR (Schwenkradius / mm)	252.5
WB (Radlager)	Kugellager